

## 30대 남성복 슬림 핏 재킷의 버튼 수에 따른 재킷원형 개발 제2보 - 목너비 설정을 중심으로 -

김명옥<sup>†</sup>

호원대학교 패션디자인학과

### Patternmaking of Men's Slim-fit Jacket Sloper for Men in Their 30's according to numbers of Jacket button Part 2 - Focusing on the neck width setting -

Myoung-Ok Kim<sup>†</sup>

Dept. of Fashion Design, Howon University, Gunsan, Korea

**Abstract :** This study aims to suggest the proper neck-width of slim-fit jackets according to numbers of jacket buttons from an one-button jacket to a four button jacket for men in their 30's. The researchers carried out both an appearance evaluation and a movement functionality evaluation. When analyzing the appearance evaluation, there were meaningful differences. The one-button jacket showed a high score on the back-neck width of +2.4cm. The two-button jacket and the three button jacket showed a high score on the back-neck width of +1.4cm. The four-button jacket showed a high score on the back-neck width of +0.4cm. The result of movement functionality evaluation was not related to the appearance evaluation, and showed no meaningful difference. The one-button jacket and two button jacket showed high scores on the back-neck width of +2.4cm. The three button jacket showed a high score on the back-neck width of +1.4cm. The four-button jacket showed a high score on the back-neck width of +0.4cm. In analyzing both results, the study suggests that the proper front neck-width and that of the back-neck width of +2.4cm be for the one-button jacket, the back-neck width of +1.4cm be for the two-button jacket and the three-button jacket, while the back-neck width of +0.4cm be for the four-button jacket.

**Key words :** men's wear(남성복), slim-fit jacket(슬림 핏 재킷), pattern making(패턴설계), neck-width(목너비)

#### 1. Introduction

21세 이후 남성복은 패션에 관심이 많은 남성소비자로 인하여 많은 진화와 발전을 하였고 남성복 시장규모가 여성복 시장 규모를 앞서가며 패션산업에서 차지하는 비중이 높아지고 있다. 재킷은 사회활동을 위한 비즈니스웨어에서 매우 중요한 역할을 담당하고 있으며, 일반적으로 남성복 시장에서 사이즈적인 측면에서 클래식 핏 스타일과 슬림 핏으로 구별되어 판매되고 있다. 특히 슬림 핏 재킷은 10여 년 전부터 남성복 시장에 소개되어 패션에 관심이 많은 남성소비자에 의해 꾸준한 성장을 하였다. 20대부터 슬림 핏 스타일을 착용하던 기존의 남성 소비

자는 사회활동이 왕성한 30대에도 슬림 핏 스타일을 선호하지만, 30대 남성소비자는 허리둘레를 중심으로 한 둘레항목이 증가한 체형의 특징을 보이고 있다. 하지만 대부분의 남성복 제조업자들은 이상적인 체형의 20대 모델을 기용함으로써 30대 남성체형 특징을 반영하지 못하고 남성복을 제작하고 있어(Kim et al., 2012) 소비자의 만족도는 20대에 비하여 떨어지는 것을 알 수 있다(Ahn, 2001).

재킷패턴 설계는 여유분이 중요한 변수로써 1버튼 재킷, 2버튼 재킷, 3버튼재킷, 4버튼 재킷과 같이 재킷의 버튼 수가 증가되는 디자인이 변화될 때 재킷의 여유분이 달라야 함을 본 연구의 선행연구에서 확인하였다(Kim & Kim, 2015). 즉 1버튼 재킷은 7.5cm의 가슴둘레여유분이, 2버튼 재킷과 3버튼 재킷은 10.5cm의 가슴둘레 여유분이, 4버튼 재킷은 13.5cm의 가슴둘레 여유분이 가장 적절한 것으로 보고되었다. 또한 재킷의 여유분과 더불어 중요한 변수는 재킷의 버튼 수에 따라 뒷목너비와 앞목너비가 변화되는 것을 남성복 브랜드 실태조사를 통하여 확인하였다(Kim et al., 2012).

남성복시장의 활성화로 남성복에 대한 연구(Kim & Jo, 2006; Kim & Lee, 2004; Kim et al., 2014; Kim & Suh,

<sup>†</sup>Corresponding author; Kim, Myoung-Ok  
Tel. +82-63-450-7634, Fax. +82-63-450-7629  
E-mail: myokkim0303@gmail.com

본 연구는 박사학위 청구논문의 일부임.

© 2016 (by) the authors. This article is an open access article distributed under the terms and conditions of the Creative Commons Attribution license (<http://creativecommons.org/licenses/by/3.0/>), which permits unrestricted use, distribution, and reproduction in any medium, provided the original work is properly cited.

2011)가 활발하게 진행되어 오고 있지만 30대 남성 체형특성을 반영하면서 슬림 핏 스타일에 재킷의 전형적인 디자인인 1버튼 재킷, 2버튼 재킷, 3버튼 재킷 등과 같은 재킷의 여밈 버튼 수에 따라 변화되는 재킷패턴 여유분의 선정에 관한 연구와 더불어 적정 목너비 설정에 대한 연구는 미비한 실정으로 이에 대한 실험적인 연구가 필요하다.

따라서 본 연구에서는 30대 남성 슬림 핏 재킷의 1버튼 재킷에서 4버튼 재킷까지의 재킷의 버튼 수에 따른 슬림 핏 재킷의 적정 목너비 설정을 실험을 통하여 규명하고자 하며, 이를 기초로 남성복 제조업체와 제작자에게 재킷 제작 시 과학적이고 실질적인 데이터를 제공하고자 한다.

## 2. Research Methodology

### 2.1. Selection of Subjects

재킷의 버튼 수에 따른 적정 목너비 설정을 위해 선정한 피험자 신체치수는 본 연구의 선행연구(Kim & Kim, 2015)에서와 동일한 제5차 한국인 인체치수조사의 자료를 기준으로 하였다(Korean Agency for Technology and Standards, 2005).

30~39세 남성 평균치수의 표준편차 오차범위 안에서 피험자 6명을 선정하였으며, 피험자들의 신체측정치수는 다음의 Table 1과 같다.

### 2.2. Experimental jacket designs

재킷의 버튼 수에 따른 적정 목너비 설정을 알아보기 위한 실험복 디자인은 Fig. 1과 같다. 디자인은 본 연구의 선행연구(Kim & Kim, 2015)의 디자인에서 라펠이 추가된 전형적인 테일러드 재킷으로 하였다.

### 2.3. Experimental jacket patternmaking

재킷의 버튼 수에 따른 적정 앞목너비 설정을 알아보기 위해 3단계로 앞목너비를 설정하였다. 선행연구(Kim et al., 2012) 조사대상 브랜드의 실태조사 결과를 바탕으로 설정하였으며, 앞목너비 설정단계와 뒷목너비의 패턴상의 구체적인 위치는 Fig. 2에 제시하였으며, 구체적인 앞목너비의 설정 단계별 패턴치수는 Table 2와 같다.

Table 2에서와 같이 선행연구(Kim et al., 2012)의 조사대상 브랜드 앞목너비(1/2)의 평균값인 10.4cm(뒷목너비+1.4cm)를 기

Table 1. Body measurements of subjects

(unit: cm, kg)

Body areas	Subjects						Standard body type of men in their 30's (N=710)	
	A	B	C	D	E	F	Mean	SD
Stature	173.4	174.0	173.0	171.0	175.0	171.2	171.0	5.6
Weight	73.0	71.2	72.0	69.0	74.2	72.5	71.9	9.7
Chest circumference	97.5	95.5	98.5	97.5	97.0	95.0	97.5	5.8
Waist circumference	85.2	82.2	83.5	83.5	81.5	84.5	83.8	7.6
Hip circumference	96.5	94.0	97.5	96.0	97.5	96.5	95.3	5.4
Armhole length	43.5	44.1	43.8	44.0	43.8	45.0	43.6	2.9
Upper arm circumference	30.0	28.8	32.0	30.8	29.5	31.1	30.7	2.5
Wrist circumference	17.1	16.0	16.2	16.4	16.0	17.0	16.8	0.9
Waist back length	43.0	43.2	43.5	43.5	44.5	42.5	42.8	3.0
Waist front length	38.0	38.5	40.2	39.0	41.0	38.5	35.7	3.1
Biacromion length	43.8	43.0	44.5	44.1	43.0	43.0	43.6	2.6
Front interscye	37.0	36.0	36.5	37.0	37.5	36.5	36.6	2.1
Back interscye	41.5	40.0	39.8	41.8	39.5	39.0	41.0	2.8
Arm length	58.2	57.5	57.5	58.0	57.8	57.0	57.6	2.6

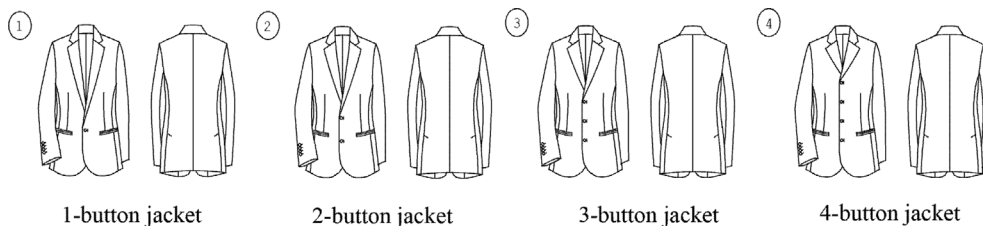

Fig. 1. Experimental jacket designs according to numbers of jacket button.

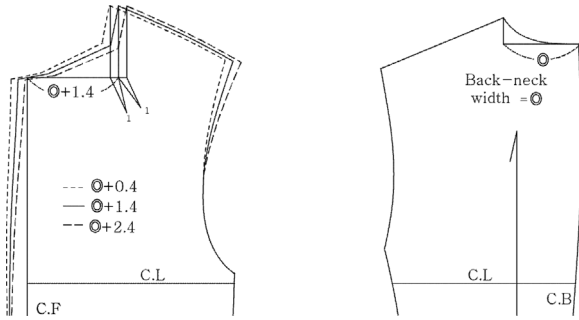

Fig. 2. Front neck width setting from back neck width.

준으로 앞목너비 변화의 단계를 3단계로 하였으며, 각 단계의 편차는 조사대상 브랜드의 앞목너비 변화의 최대값과 최소값의 차이가 2cm임을 고려하여 ±1cm로 설정하였다. 각 버튼 수에 따른 재킷의 앞목너비의 설정방법은 다음과 같이, 뒷목너비는 12벌 모두 동일한 치수로 앞목너비는 3단계로 뒷목너비+0.4cm, 뒷목너비+1.4cm, 뒷목너비+2.4cm의 3단계로 설정하였다. 가슴 둘레에 대한 여유분은 본 연구의 선행연구(Kim & Kim, 2015)에서 슬림 핏 재킷의 각각의 버튼 수에 따른 적정 여유분 평가에서 적정하다고 평가된 여유분을 적용시켰다. 각 버튼 수에 따른 앞목너비 설정을 위한 실험복 패턴의 중합도는 다음의

Table 2. Neck width setting according to numbers of jacket button

(unit: cm)

Jackets	Back-neck width (1/2)	Front-neck width (1/2)	Chest ease	Jackets	Back-neck width (1/2)	Front-neck width (1/2)	Chest ease	
1 Button jacket	1	9.4(BNW+0.4)	C+7.5	3 Button jacket	1	9.4(BNW+0.4)	C+10.5	
	2	10.4(BNW+1.4)*			2	9.0		10.4(BNW+1.4)*
	3	11.4(BNW+2.4)			3			11.4(BNW+2.4)
2 Button jacket	1	9.4(BNW+0.4)	C+10.5	4 Button jacket	1	9.4(BNW+0.4)	C+13.5	
	2	10.4(BNW+1.4)*			2	9.0		10.4(BNW+1.4)*
	3	11.4(BNW+2.4)			3			11.4(BNW+2.4)

BNW=Back-neck width, C=Chest circumference

\*Mean of front-neck width of menswear brand survey (Kim et al., 2012)

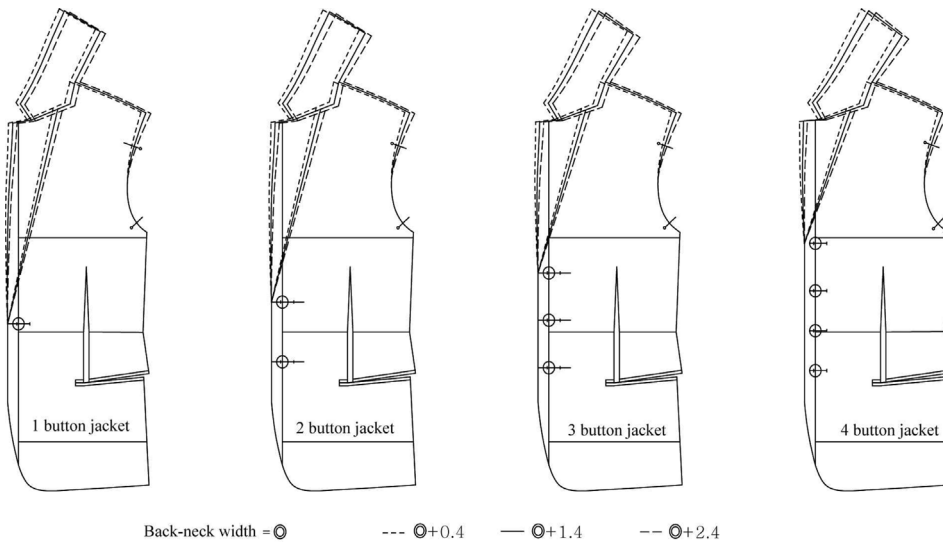

Fig. 3. Overlapped experimental jacket patterns.

Table 3. Properties of materials for experimental jackets

	Fabric name	Fiber <sup>1)</sup>	Weave	Thickness <sup>2)</sup> (mm)	Density <sup>3)</sup> (number/inch)	Weight <sup>4)</sup> (g/m <sup>2</sup> )
Outshell	Wool	W 100	Twill	0.43	67×101	193.8
Lining	Polyester	PET 100	Plain	0.08	102×83	61.9

1)KS K 0210

2)KS K 0506

3)KS K 0511

4)KS K 0514

\*Other materials: armhole tape, bias tape, fusible interlining, 4mm shoulder pad, sleeve head, buttons etc.

Fig. 2와 같다.

#### 2.4. Materials of experimental jackets

실험복의 걸감소재는 울 100%로 선정하였고, 안감은 폴리에스테르 100%로 선정하였다. 실험복 소재의 물성은 한국공업규격 KS K에 의하여 측정하였으며, 걸감 및 안감의 구체적인 실험복 소재의 물성은 다음의 Table 3과 같다.

#### 2.5. Evaluation

실험복의 착의평가는 외관평가와 동작평가로 나누어 실시하였다. 평가항목은 선행연구(Kim & Lee, 2004; Uh, 2007)를 참조하여 재킷의 버튼 수에 따른 적정 여유분 평가에 대한 항목을 중심으로 전면 7항목, 측면 2항목, 후면 3항목 총 12항목으로 구성하였다. 외관 평가단은 의복구성학 전문지식이 있는 대학원 이상의 전문가집단 6인으로 구성하였으며, 매우 그렇다(5점)에서 매우 그렇지 않다(1점)까지 5점 리커트 척도를 사용하여, 2회 반복 평가하였다. 동작평가는 정립 시 착용감 7항목과 동작 시 착용감 8항목 총 14항목을 중심으로 평가하였다. 동작 평가단은 앞의 Table 1에 제시한 피험자 6명으로 구성되어 5점 척도를 사용하였으며 1회 평가 후 30분간 휴식을 취한 후 다시 평가하여 총 2회 평가하였다.

#### 2.6. Data Analysis

본 연구를 위한 자료분석은 SPSS Version 21을 사용하였다. 12종류 실험복의 외관평가와 동작평가에 대한 항목별 평균값이 통계적으로 유의한지 알아보기 위해 분산분석(ANOVA)을 실시하였다. 분산분석 시 다중비교를 위한 사후분석에는 Duncan-test를 이용하였다.

### 3. Results and Discussions

#### 3.1. Results of appearance evaluation

30대 남성 표준체형 슬림 핏 재킷의 버튼 수에 따른 적정 앞목너비와 뒷목너비의 관계를 알아보기 위한 외관평가 결과는 Table 4와 같으며, 외관평가 시 피험자의 착장사진은 Fig. 4와 같다. 외관평가를 위한 피험자의 신체치수는 Table 1의 피험자 A의 신체치수이다.

1버튼 재킷의 평가결과, 12개 항목 중 전면의 2개 항목에서 유의차가 나타났다. 전면에서 '앞면전체의 외관과 실루엣'에서 뒷목너비(1/2)+2.4cm인 실험복이 유의하게 높은 점수를 받았으며, '암홀부위 군주름'에서는 뒷목너비(1/2)+1.4cm와 뒷목너비(1/2)+2.4cm 실험복이 동일한 a그룹으로 평가되었다. 측면에서는 유의차가 없었으며 각각 뒷목너비(1/2)+1.4cm인 실험복과 뒷목너비(1/2)+2.4cm인 실험복이 1개씩 높은 점수를 받았다. 후면에서도 유의적인 차이는 없지만, 뒷목너비(1/2)+2.4cm인 실험복이 3개 항목에서 가장 높은 점수를 얻었다. 1버튼 재킷의 결과를 평균값으로 종합하면, 뒷목너비(1/2)+2.4cm인 실험복이

4.08점, 뒷목너비(1/2)+1.4cm인 실험복이 3.87점, 뒷목너비(1/2)+0.4cm인 실험복이 3.62점의 순으로 우수한 결과를 얻었다.

2버튼 재킷의 평가결과, 전체 항목에서 유의적인 차이는 없었지만, 뒷목너비(1/2)+1.4cm인 실험복이 대부분의 항목에서 가장 높은 점수를 얻었다. 전면에서 '어깨부위 놓임'에서 '앞면전체 외관과 실루엣'까지 7개 항목 모두에서 뒷목너비(1/2)+1.4cm인 실험복이 가장 높은 점수를 얻었다. 측면에서도 2개 항목 모두에서 뒷목너비(1/2)+1.4cm인 실험복이 가장 높은 점수를 얻었다. 후면은 뒷목너비(1/2)+1.4cm인 실험복과 뒷목너비(1/2)+2.4cm인 실험복이 동일하게 높은 점수를 얻었다. 2버튼 재킷의 결과를 평균값으로 종합하면, 뒷목너비(1/2)+1.4cm인 실험복이 4.12점, 뒷목너비(1/2)+2.4cm인 실험복이 4.01점, 뒷목너비(1/2)+0.4cm인 실험복이 3.86점의 순으로 우수한 결과를 얻었다.

3버튼 재킷의 평가결과, 12개 항목 중 전면, 측면, 후면의 6개 항목에서 유의적인 차이가 나타났는데 뒷목너비(1/2)+0.4cm와 뒷목너비(1/2)+1.4cm가 동일한 a그룹으로 평가되었다. 즉 전면에서는 '어깨부위 놓임'과 '목둘레선부위', '앞면전체 외관과 실루엣'의 3개 항목에서, 측면에서는 '라펠견임시작점부위 여유분'과 '암홀부위 군주름'의 2개 항목에서, 후면에서는 '뒤칼라 모양'의 1개 항목에서 뒷목너비(1/2)+0.4cm와 뒷목너비(1/2)+1.4cm가 동일하게 a그룹으로 평가되었다. 3버튼 재킷의 결과를 평균값으로 종합하면, 뒷목너비(1/2)+1.4cm인 실험복이 4.04점, 뒷목너비(1/2)+0.4cm인 실험복이 4.01점, 뒷목너비(1/2)+2.4cm인 실험복이 3.55점의 순으로 우수한 결과를 얻었다.

4버튼 재킷의 평가결과, 12개 항목 중 전면과 후면의 3개 항목에서 유의차가 나타났다. 전면에서는 '라펠견임시작점'과 '앞면전체 외관과 실루엣'의 2개 항목에서 뒷목너비(1/2)+0.4cm인 실험복이 유의하게 높은 점수를 얻었다. 측면에서는 유의차가 없었다. 후면에서는 '뒤폼부위 여유분'의 항목에서 뒷목너비(1/2)+0.4cm인 실험복이 유의하게 높은 점수를 얻었다. 4버튼 재킷의 결과를 평균값으로 종합하면, 뒷목너비(1/2)+0.4cm인 실험복이 4.00점, 뒷목너비(1/2)+1.4cm인 실험복이 3.67점, 뒷목너비(1/2)+2.4cm인 실험복이 3.48점의 순으로 우수한 결과를 얻었다.

전체적인 외관평가 결과, 1버튼 재킷은 앞목너비가 뒷목너비(1/2)+2.4cm인 실험복이, 2버튼 재킷과 3버튼 재킷은 앞목너비가 뒷목너비(1/2)+1.4cm인 실험복이, 4버튼 재킷은 앞목너비가 뒷목너비(1/2)+0.4cm인 실험복이 가장 우수한 결과를 나타냈다. 즉 슬림 핏 재킷의 버튼수가 증가하여 라펠견임시작점의 위치가 올라갈수록 앞목너비를 설정할 때 뒷목너비에서 더하여 주는 분량이 2.4cm에서 0.4cm로 점점 적어지도록 설정하는 것이 재킷의 외관이 우수해진다는 것을 확인할 수 있었다. 이러한 결과는 브랜드 존과 버튼 수에 따른 남성복 슬림 핏 재킷에 관한 선행연구(Kim et al., 2012)의 결과를 지지하는 결과이다. 본 연구를 통하여 재킷의 버튼 수에 따라 앞목너비 설정

**Table 4.** Appearance evaluation for neck width setting

Statements	1 Button jacket				2 Button jacket				3 Button jacket				4 Button jacket			
	BNW +0.4	BNW +1.4	BNW +2.4	F	BNW +0.4	BNW +1.4	BNW +2.4	F	BNW +0.4	BNW +1.4	BNW +2.4	F	BNW +0.4	BNW +1.4	BNW +2.4	F
Shoulder area	3.71	3.79	4.17	1.069	3.88	4.13	3.88	0.776	4.21 a	3.96 a	3.46 b	5.869**	4.08	4.04	3.67	0.895
Armhole area wrinkle	3.25 b	3.88 a	4.38 a	7.203**	3.83	4.21	4.00	1.014	4.25	3.96	3.67	2.734	4.08	4.13	3.75	1.026
Interscye ease	3.46	3.79	4.04	2.089	3.83	4.04	3.96	0.551	4.17	4.21	3.75	1.995	4.04	3.92	3.79	0.279
Front Neck area ease	3.46	3.79	4.04	2.558	3.92	4.17	3.96	0.387	3.83 a	4.00 a	3.29 b	4.707*	3.67	3.42	3.50	0.508
V-zone area ease	3.71	4.04	4.00	1.235	3.67	4.17	4.04	2.236	3.83	3.83	3.33	2.734	3.88	3.38	3.25	2.430
Breaking point ease	3.75	4.08	4.04	1.045	3.88	4.21	4.17	1.868	3.92	3.92	3.63	1.137	4.13 a	3.46 b	3.29 b	6.500**
Overall front silhouette	3.46 b	3.96 ab	4.17 a	5.520**	3.79	4.21	4.00	1.704	3.92 a	3.96 a	3.29 b	5.353**	4.21 a	3.58 b	3.21 b	7.728***
Side Breaking point ease	3.88	3.88	4.17	0.981	3.88	4.29	4.13	1.596	3.96 a	4.04 a	3.42 b	4.144*	3.96	3.42	3.38	2.454
Side Armhole area wrinkle	3.33	3.75	3.71	1.409	3.83	3.92	3.79	0.111	4.00 a	4.00 a	3.38 b	4.944*	3.67	3.67	3.25	1.773
Collar shape	3.92	3.96	4.25	0.820	4.08	4.21	4.21	0.211	4.21 a	4.42 a	3.79 b	4.818*	4.08	3.75	3.75	1.208
Back Shoulder area shape	3.92	3.96	4.21	0.518	3.96	4.17	4.04	0.687	4.13	4.25	3.96	0.929	4.21	3.75	3.71	2.564
Back Interscye ease	3.67	3.58	3.88	0.506	3.79	3.71	4.00	0.569	3.75	4.00	3.71	0.793	4.04 a	3.58 ab	3.29 b	4.494*
Mean	3.62	3.87	4.08		3.86	4.12	4.01		4.01	4.04	3.55		4.00	3.67	3.48	

\*BNW=Back-neck width

1point: Never, 2point: Not true, 3point: Somewhat good, 4point: True(good), 5point: Very true(good)

\* $p<.05$ , \*\* $p<.01$ , \*\*\* $p<.001$ , Group by Duncan test: a>b>c

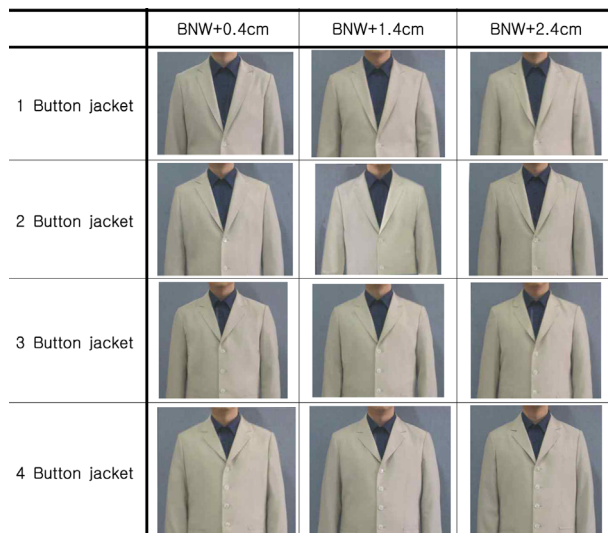

\*BNW=Back-neck width

**Fig. 4.** Pictures of experimental jackets.

이 달라져야 함을 다시 한 번 확인한 결과로서 재킷의 외관이 우수한 재킷패턴을 설계하기 위해서는 버튼 수에 따라 가슴둘

레의 적정 여유분뿐만 아니라 앞목너비 설정도 달리해야 할 필요성이 있음을 확인하였다.

### 3.2. Movement functionality evaluation

실험복의 동작평가에 대한 평가 결과는 다음의 Table 5와 같다.

1버튼 재킷의 평가결과, 실험복 간의 유의차는 나타나지 않았다. 정립 시 착용감은 ‘목’, ‘브이존’, ‘어깨’, ‘앞품’, ‘뒤품’, ‘가슴’, ‘허리’ 부위 등 7개 항목에서 뒷목너비(1/2)+2.4cm인 실험복이 가장 높은 점수를 얻었다. 동작별 착용감에서는 뒷목너비(1/2)+1.4cm인 실험복이 4개 항목에서 뒷목너비(1/2)+2.4cm인 실험복이 4개 항목에서 높은 점수를 얻었다. 1버튼 재킷의 결과를 평균값으로 종합하면, 뒷목너비(1/2)+2.4cm인 실험복이 3.89점, 뒷목너비(1/2)+1.4cm인 실험복이 3.73점, 뒷목너비(1/2)+0.4cm인 실험복이 3.67점의 순으로 우수한 결과를 얻었다.

2버튼 재킷의 평가결과, 1개 항목에서 유의차가 나타났다. 정립 시 착용감에서 ‘가슴부위’ 항목에서 뒷목너비(1/2)+2.4cm인 실험복이 유의하게 가장 높은 점수를 얻었다. 동작별 착용감에

서는 뒷목너비(1/2)+2.4cm인 실험복이 유의적인 차이는 없지만 5개 항목에서 가장 높은 점수를 얻었다. 2버튼 재킷의 결과를 평균값으로 종합하면, 뒷목너비(1/2)+2.4cm인 실험복이 4.04점, 뒷목너비(1/2)+1.4cm인 실험복이 3.91점, 뒷목너비(1/2)+0.4cm인 실험복이 3.80점의 순으로 우수한 결과를 얻었다.

3버튼 재킷의 평가결과, 실험복 간의 유의차는 나타나지 않았다. 정립 시 착용감은 ‘브이존’, ‘어깨’, ‘앞품’, ‘가슴’, ‘허리’ 등의 항목에서 뒷목너비(1/2)+1.4cm인 실험복이 가장 높은 점수를 얻었다. 동작별 착용감에서는 뒷목너비(1/2)+2.4cm인 실험복이 유의적인 차이는 없지만 3개 항목에서 가장 높은 점수를 얻었다. 3버튼 재킷의 결과를 평균값으로 종합하면, 뒷목너비(1/2)+1.4cm인 실험복이 3.66점, 뒷목너비(1/2)+0.4cm인 실험복이 3.63점, 뒷목너비(1/2)+2.4cm인 실험복이 3.57점의 순으로 우수한 결과를 얻었다.

4버튼 재킷의 평가결과, 1개 항목에서 유의차가 나타났다. 정립 시 착용감에서 ‘앞품부위’에서 뒷목너비(1/2)+0.4cm와 뒷목너비(1/2)+1.4cm인 실험복이 a그룹으로 평가되었다. 동작별 착용감에서는 유의차는 없지만, 3개 항목에서 뒷목너비

(1/2)+2.4cm인 실험복이 가장 높은 점수를 얻었다. 4버튼 재킷의 결과를 평균값으로 종합하면, 뒷목너비(1/2)+0.4cm인 실험복이 3.65점, 뒷목너비(1/2)+1.4cm인 실험복이 3.63점, 뒷목너비(1/2)+2.4cm인 실험복이 3.58점의 순으로 우수한 결과를 얻었다.

전체적인 동작평가 결과, 1버튼 재킷과 2버튼 재킷은 뒷목너비(1/2)+2.4cm인 실험복이, 3버튼 재킷은 뒷목너비+1.4cm인 실험복이, 4버튼 재킷은 뒷목너비+0.4cm인 실험복이 가장 우수한 평가결과를 받았다. 즉 재킷의 버튼수가 많아질수록 앞목너비 설정 시 뒷목너비에서 더하여 주는 치수를 줄여주는 것이 외관평가의 결과와 동일하게 동작평가 결과도 좋음을 알 수 있었다. 그러나 대부분의 항목에서 실험복 간의 유의차는 나타나지 않았다. 이러한 이유는 동작기능성에 많은 영향을 미치는 의복의 가슴둘레 여유분이 동일한 버튼의 재킷에서는 동일하게 설정한 상태, 즉 1버튼 재킷은 7.5cm, 2버튼과 3버튼 재킷은 10.5cm, 4버튼 재킷은 13.5cm로 설정하여 앞목너비 설정 방법을 달리하였기 때문에 동작평가에는 큰 영향을 미치지 않았기 때문으로 사료된다.

**Table 5.** Movement functionality evaluation for the front-neck width according to numbers of jacket button

Areas	1 Button jacket				2 Button jacket				3 Button jacket				4 Button jacket				
	BNW +0.4	BNW +1.4	BNW +2.4	F	BNW +0.4	BNW +1.4	BNW +2.4	F	BNW +0.4	BNW +1.4	BNW +2.4	F	BNW +0.4	BNW +1.4	BNW +2.4	F	
Neck	4.24	4.35	4.47	0.538	4.18	4.41	4.53	1.243	4.24	4.24	4.18	0.065	4.24	3.76	3.82	1.282	
V-zone	4.18	4.24	4.53	1.298	4.18	4.47	4.47	1.517	4.06	4.12	3.88	0.558	4.06	3.82	3.76	1.744	
Shoulder	3.71	3.65	3.94	0.542	3.82	3.88	3.88	0.089	3.65	3.82	3.59	0.570	3.71	3.76	3.24	2.588	
Standing	Front Interscye	3.88	3.94	4.18	1.100	3.94	4.29	4.41	2.124	3.71	3.82	3.44	1.144	4.00 <sub>a</sub>	4.06 <sub>a</sub>	3.59 <sub>b</sub>	7.413**
	Back interscye	3.53	3.41	4.00	2.258	3.71	3.88	4.06	0.929	3.47	3.47	3.35	0.289	3.71	3.82	3.59	0.500
	Chest	3.88	4.06	4.29	1.608	3.94 <sub>b</sub>	4.18 <sub>ab</sub>	4.41 <sub>a</sub>	2.605*	3.82	3.94	3.65	0.484	4.00	3.76	3.65	0.704
	Waist	4.06	4.12	4.18	0.075	4.12	4.12	4.29	0.458	4.18	4.24	4.12	0.079	4.18	4.06	4.00	0.320
Walk slightly	3.94	3.76	4.06	0.910	4.29	4.18	4.41	0.421	3.88	3.82	3.76	0.096	3.94	3.76	3.71	0.211	
Actions	Raise arms forward 45° up	3.47	3.71	3.71	0.868	3.65	3.94	3.88	0.660	3.65	3.41	3.47	0.606	3.29	3.71	3.65	1.235
	Raise arms 90° up	2.59	3.06	3.00	2.054	3.00	3.18	3.18	0.275	2.65	2.76	2.71	0.067	2.47	2.88	3.00	2.385
	Raise arms sideward 45° up	3.94	4.06	4.06	0.161	4.00	3.88	4.24	0.905	4.00	3.82	3.76	0.403	3.76	3.88	3.94	0.152
	Raise arms sideward 90° up	3.65	3.76	3.65	0.096	3.41	3.41	3.76	1.214	3.35	3.41	3.53	0.189	3.18	3.47	3.65	1.481
	Raise arms maximum up	2.76	2.76	3.00	0.971	3.00	3.06	3.24	0.575	2.59	2.71	2.82	0.500	2.76	2.88	3.06	0.548
	Bend down maximum	3.47	3.35	3.41	0.087	3.71	3.53	3.82	0.971	3.53	3.53	3.59	0.071	3.53	3.29	3.41	0.122
	Sit on a chair	3.76	3.82	4.00	0.461	4.06	4.24	4.12	0.454	3.71	3.76	3.76	0.000	3.94	3.76	3.71	0.238
Mean	3.67	3.73	3.89		3.80	3.91	4.04		3.63	3.66	3.57		3.65	3.63	3.58		

\*BNW=Back-neck width

1point: Never, 2point: Not true, 3point: Somewhat good, 4point: True (good), 5point: Very true (good)

\* p<.05, \*\* p<.01, Group by Duncan test: a>b>c

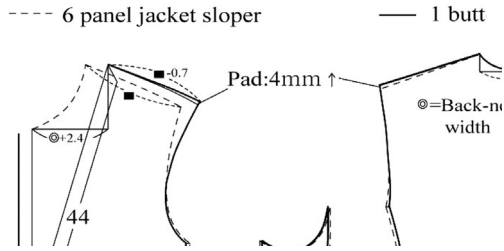

Fig. 5. Patternmaking methods for the 1 button jacket.

3.3. Suggested patternmaking methods according to numbers of jacket buttons

30대 남성복 슬림 핏 재킷의 버튼 수에 따른 앞목너비 설정

단계를 달리하여 재킷의 버튼 수에 따른 제도법을 제안하였다. 재킷의 제도법은 본 연구의 선행연구(Kim, 2015; Kim & Kim, 2015)를 참조하였으며 제안하는 가슴둘레 여유분과 목너비 설정은 다음과 같다. 1버튼 재킷은 가슴둘레 여유분 7.5cm와 앞목너비는 뒷목너비(1/2)+2.4cm를, 2버튼 재킷과 3버튼 재킷은 가슴둘레 여유분 10.5cm와 앞목너비는 뒷목너비(1/2)+1.4cm를, 4버튼 재킷은 가슴둘레 여유분 13.5cm와 앞목너비는 뒷목너비(1/2)+0.4cm로 제안하며 각 재킷의 버튼 수에 따른 제도법은 다음과 같다.

슬림 핏 재킷의 1버튼 재킷의 제도법은 Fig. 5, 슬림 핏 2버튼 재킷의 제도법은 Fig. 6, 슬림 핏 3버튼 재킷의 제도법은 Fig. 7, 슬림 핏 4버튼 재킷의 제도법은 Fig. 8과 같다. 또한

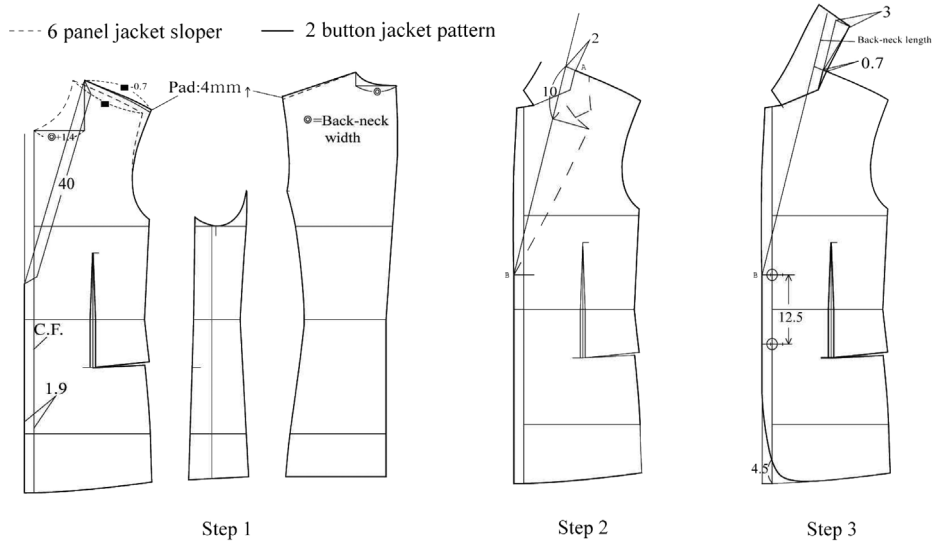

Fig. 6. Patternmaking methods for the 2 button jacket.

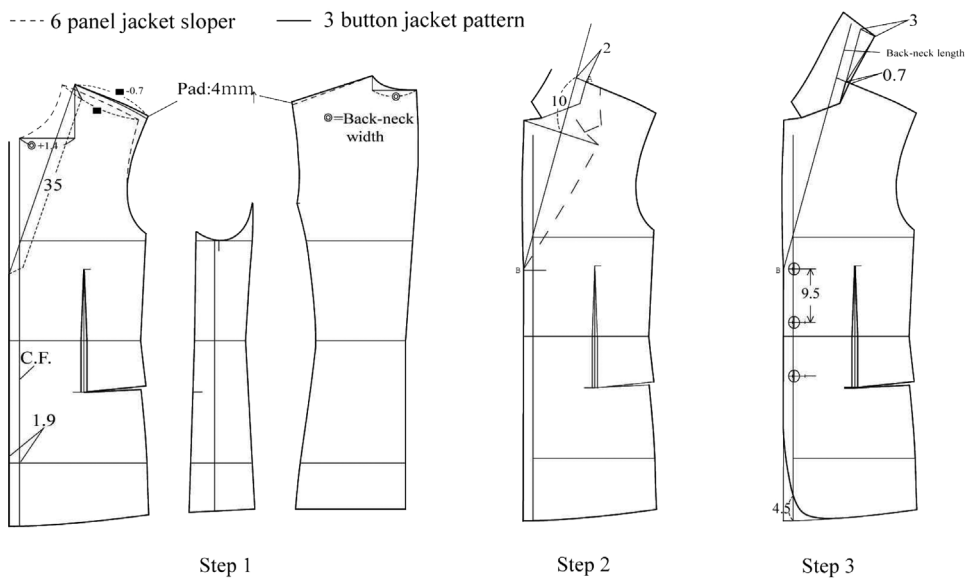

Fig. 7. Patternmaking methods for the 3 button jacket.

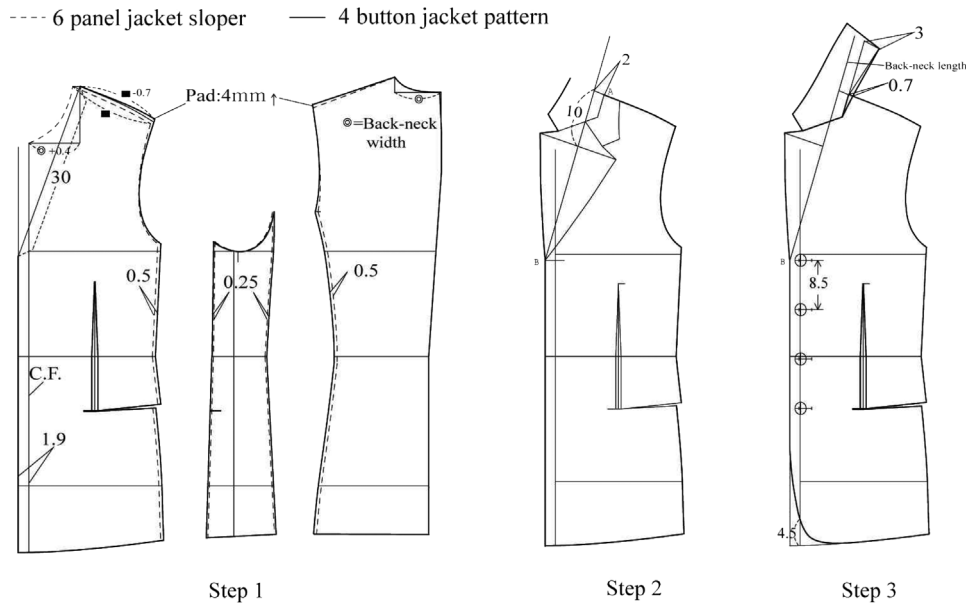

Fig. 8. Patternmaking methods for the 4 button jacket.

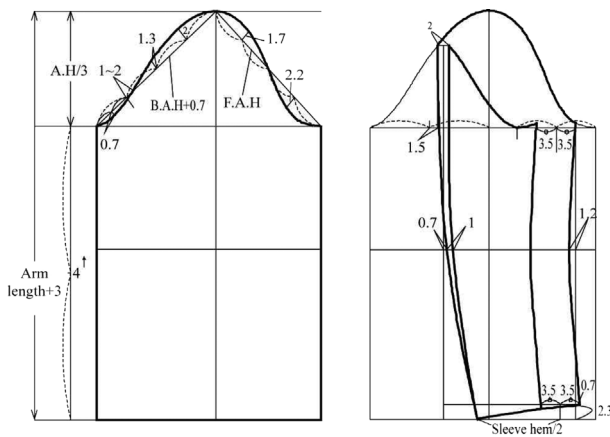

Fig. 9. Suggested jacket sleeve sloper(Kim & Suh, 2014).

재킷의 소매 제도법은 다음의 Fig. 9와 같다.

#### 4. Conclusion

본 연구는 30대 남성 표준체형 슬림 핏 재킷의 1버튼, 2버튼, 3버튼, 4버튼 등 재킷의 버튼 수에 따른 적정 목너비 설정 방법을 알아본 후, 버튼 수에 따른 재킷 패턴 제도법을 제안하였다. 본 연구 결과는 다음과 같다.

첫째, 외관평가 결과, 2버튼 재킷을 제외한 1버튼 재킷, 3버튼 재킷, 4버튼 재킷의 평가항목에서 유의한 차이를 나타냈다. 1버튼 재킷은 앞목너비가 뒷목너비(1/2)+2.4cm인 실험복이, 2버튼 재킷과 3버튼 재킷은 앞목너비가 뒷목너비(1/2)+1.4cm인 실험복이, 4버튼 재킷은 앞목너비가 뒷목너비(1/2)+0.4cm인 실험복이

힘복이 가장 우수한 결과를 나타냈다. 즉 슬림 핏 재킷의 버튼 수가 증가하여 라펠꺾임 시작점의 위치가 올라갈수록 앞목너비를 설정할 때 뒷목너비에서 더하여 주는 분량이 2.4cm에서 0.4cm로 점점 적어지도록 설정하는 것이 재킷의 외관이 우수해지는 것을 확인하였다.

둘째, 동작평가 결과, 각 버튼 수에 따른 실험복 간의 유의한 차이는 나타나지 않았다. 1버튼 재킷과 2버튼 재킷은 뒷목너비(1/2)+2.4cm인 실험복이, 3버튼 재킷은 뒷목너비+1.4cm인 실험복이, 4버튼 재킷은 뒷목너비+0.4cm인 실험복이 착용감이 가장 우수하였다. 동작평가는 동일한 버튼 수의 재킷일 때 가슴둘레 여유분이 동일하여 실험복간에 유의차는 없었지만 재킷의 버튼 수가 많아질수록 앞목너비 설정 시 뒷목너비에서 더하여 주는 치수를 줄여주는 것이 외관평가의 결과와 유사하게 동작평가 결과도 좋음을 알 수 있었다.

셋째, 외관평가와 동작평가 결과를 비교, 분석하여 본 연구에서 제안하는 재킷제도를 위한 적정 여유분과 목너비 설정은 다음과 같다. 1버튼 재킷은 가슴둘레 여유분 7.5cm와 앞목너비는 뒷목너비(1/2)+2.4cm, 2버튼 재킷과 3버튼 재킷은 가슴둘레 여유분 10.5cm와 앞목너비는 뒷목너비(1/2)+1.4cm, 4버튼 재킷은 가슴둘레 여유분 13.5cm와 앞목너비는 뒷목너비(1/2)+0.4cm로 제안한다.

이상과 같이, 30대 남성 표준체형의 슬림 핏 재킷의 버튼 수에 따른 적정 목너비 설정방법을 알아본 본 연구를 통하여 남성복 재킷의 버튼 수가 달라지면 앞목너비 설정 방법 또한 달라져야 함을 알 수 있었다. 이러한 연구결과는 남성복 브랜드 존과 버튼 수에 따른 재킷 사이즈와 재킷의 스타일에 따른 패턴설계방법에 대한 실태조사를 한 선행연구(Kim et al., 2012)의 결과를 지지하는 것으로써, 남성복 재킷 패턴 설계 시 참고

하여할 중요한 연구자료라 사료된다.

본 연구는 30대 남성 표준 체형을 대상으로 한정하여 연구 하였으므로, 본 연구의 결과를, 다른 연령대 혹은 표준체형이 아닌 삼각체형, 역삼각체형 등에 확대 해석하는 것을 경계하여야 할 것이다. 따라서 후속 연구로 다른 연령대와 체형에서의 재킷의 버튼 수에 따른 적정 여유분과 앞목너비 설정 등에 관한 연구를 제안한다.

## References

- Ahn, S. W. (2001). *A study on the body cathexis and satisfaction with ready-to-wear fit of 20 to 59 year-old men*. Unpublished master's thesis, Korea University, Seoul.
- Kim, J. S., & Lee, W. J. (2004). A study on the design of men's jacket pattern. *The Research Journal of the Costume Culture*, 12(6), 953-970.
- Kim, M. J., & Jo, J. S. (2006). A study on the basic pattern of men's casual jacket. *The Journal of the Korean Society of Clothing and Textiles*, 30(2), 207-220.
- Kim, M. J., Kim, M. O., & Park, S. K. (2014). Comparison and analysis of men's classic-fit and slim-fit shirt patterns- Utilizing the 3D virtual try-on system. *The Research Journal of the Costume Culture*, 22(2), 209-224. doi:10.7741/rjcc.2014.22.2.209
- Kim, M. O., & Kim, K. A. (2015). Patternmaking of men's slim-fit jacket sloper in their 30's according to numbers of jacket buttons part I -Focusing on ease-. *The Research Journal of the Costume Culture*, 23(5), 835-845. doi:10.7741/rjcc.2015.23.5.835
- Kim, M. O. (2015). Patternmaking of men's slim-fit jacket sloper in their 30's part 2 -Focusing on 6-panel jacket-. *Fashion & Textile Research Journal*, 17(1), 93-101. doi:10.5805/SFTI.2015.17.1.93
- Kim, M. O., Kim, I. J., & Suh, M. A. (2012). Comparisons: sizes in men's Slim-fit jackets according to brand zones and number of buttons, and jacket patternmaking methods according to jacket styles. *The Research Journal of the Costume Culture*, 20(2), 184-194. doi:10.7741/rjcc.2012.20.2.184
- Kim, M. O., & Suh, M. A. (2011). Survey on purchase and fitting of menswear suits according to styles for consumers in their 30s. *The Research Journal of the Costume Culture*, 19(1), 191-199.
- Kim, M. O., & Suh, M. A. (2014). Patternmaking of men's slim-fit jacket sloper in their 30's part 1 -Focusing on four-panel jacket sloper-. *Fashion & Textile Research Journal*, 16(2), 275-284. doi:10.5805/SFTI.2014.16.2.275
- Korean Agency for Technology and Standards. (2005). *5th Report of Korean Body Measurements*. Seoul: Author.
- Uh, M. K. (2007). *The development of jeans pattern according to shrinkage rate of washing finishing*. Unpublished doctoral dissertation, Hanyang University, Seoul.

(Received 16 November 2015; 1st Revised 4 December 2015; 2nd Revised 4 February 2016; Accepted 15 February 2016)